

R.U.T.A. 01/2020 PL

SYSTEM FRONTOWY

- System nagłośnieniowy powinien być adekwatny do danej sali (pleneru) Np.: 2x2kW RMS- sale do 500 osób, 2x4kW RMS - sale do 1000 osób, 2x6kW RMS – sale pow. 1500 osób itd.

Preferujemy systemy firm: **MEYER SOUND, L'ACOUSTIC, EAW, ADAMSON, EV, NEXO, TURBOSOUND, MARTIN AUDIO, d&b**

KONSOLETA FRONTOWA min. 24 kanały z 4-punktową equalizacją parametryczną na kanał,

min. 4 podgrupy, 6 x AUX (post). Suma miksera

powinna być **zainstrowana tercjowym equalizerem graficznym!!!**

Preferujemy stoły firm **MIDAS, SOUNDCRAFT, Yamaha (od LS9/32 wzwyż!!!)**

- Procesory dynamiczne: KLARK TEKNIK, DRAWMER, BSS, XTA

- Procesor efektów: 2 x YAMAHA SPX 990 lub T.C. ELECTRONIC M ONE, M 2000/3000, LEXICON PCM

D-Boxy (Klark Teknik, BSS, Radial)

SYSTEM MONITOROWY

7 monitorów (2x12"+2" lub 15"+2") 400W RMS każdy, napędzanych identycznymi końcówkami dysponującymi odpowiednią mocą.

Preferujemy monitory firm: **MEYER SOUND, L'ACOUSTIC, EAW, ADAMSON, TURBOSOUND, MARTIN AUDIO, EV, NEXO, d&b.**

Preferujemy końcówki mocy firm: CREST AUDIO, CROWN, LAB

KONSOLETA MONITOROWA min. 24 kanały z 4-punktową equalizacją parametryczną na kanał, 7 wysyłek typu AUX (pre/post przełączalne). Na 7 AUX-ów **zainstrowany tercjowy equalizer graficzny !!!**

Preferujemy stoły firm **MIDAS, SOUNDCRAFT, DIGICO, DIGIDESIGN, YAMAHA (od LS9/32 wzwyż!!!)**

- Procesory dynamiczne: KLARK TEKNIK, DRAWMER, BSS, XTA

Wymagany:

1 Wzmacniacz basowy dobrej jakości mocy **CO NAJMNIEJ 100W!!!**

Preferowane marki wzmacniacza: Ampeg, SWR, Hartke, Eden, Trace Elliot

1x statyw mikrofonowy na przeszkadzaje

R.U.T.A. 01/2020 PL

INPUT LISTA

	Instrument	Statyw	Insert FOH	Mikrofony	48V
1	BD	mały	bramka	B52	
2	SD t	średni	bramka/komp.	SM 57	
3	SD b	średni	bramka	SM 57	
4	OH L	duży		AKG C451B	X
5	OH R	duży		AKG C451B	X
6	Frame Drum	duży	kompresor	MD441/421/SM 57	
7	OH	duży		AKG C451B	X
8	BASS		kompresor	Di-Box	X
9	Saz		kompresor	Di-Box	X
10	Violine		kompresor	ATM 35	X
11	Violine		kompresor	Di-Box	X
12	Guitar		kompresor	Di-Box	X
13	Saxophone	duży	kompresor	MD441/421/SM 57	
14	VOC 1	duży	kompresor	SM 58	
15	VOC 2	duży	kompresor	SM 58	
16	VOC 3	duży	kompresor	SM 58	
17	VOC 4	duży	kompresor	SM 58	
18	VOC 5	duży	kompresor	SM 58	
19	VOC 6	duży	kompresor	SM 58	
20					
21					
22					
23					
24					

R.U.T.A. 01/2020 PL

Plan Sceny

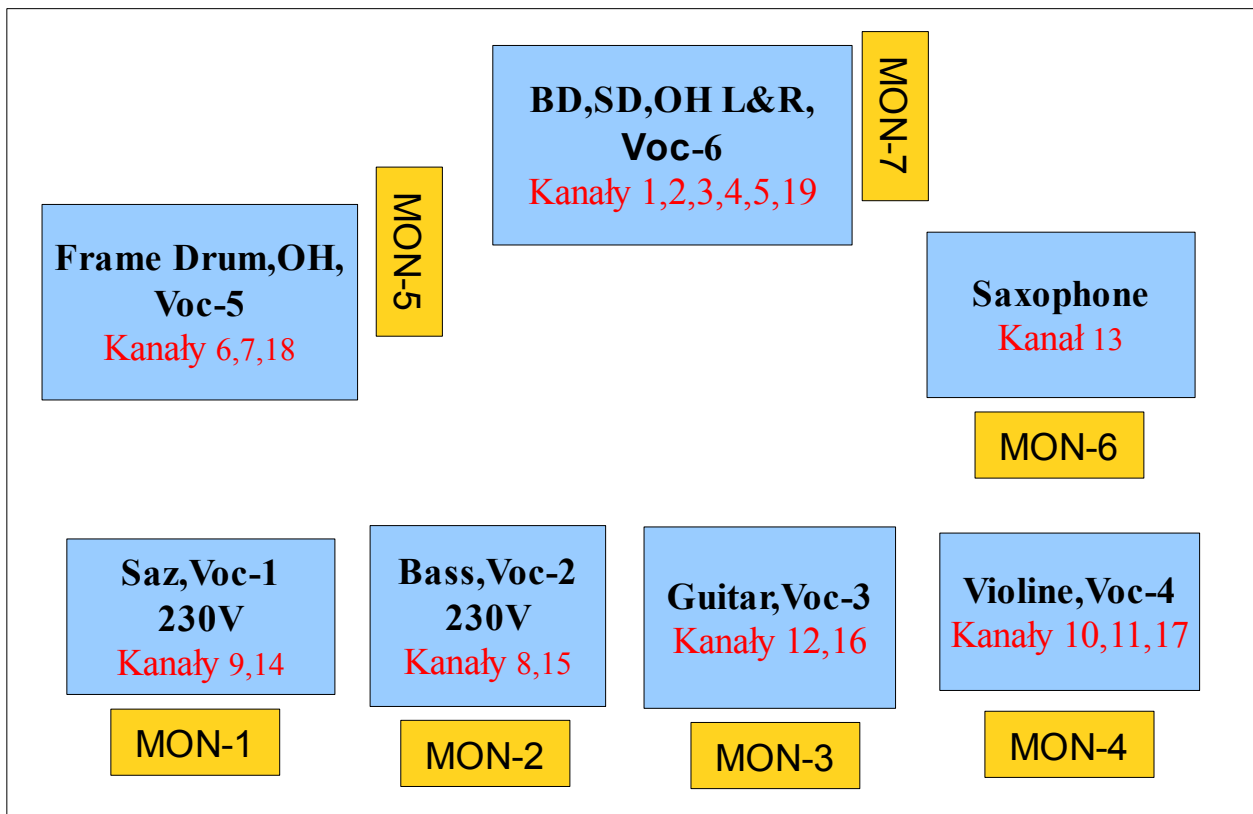

FRONT